

# Ergo-Boost

## Schreibtischaufsatz



# Ergo-Boost

## Schreibtischaufsatz

### Die Transformation für den (Schreib)-Tisch

In unserer 'agilen' Welt, in der mehr Menschen als je zuvor von Zuhause aus arbeiten, ist die Bedeutung der ergonomischen Gestaltung des heimischen Arbeitsplatzes immens gestiegen. Der Schreibtischaufsatz ist eine kostengünstige Möglichkeit, einen (Schreib)-Tisch in einen Sitz-Steh-Arbeitsplatz zu verwandeln. Er bietet dem Nutzer die Flexibilität ganz einfach und jederzeit seine Körperhaltung während der Arbeit zu ändern.

Der Ergo-Boost Schreibtischaufsatz ist Raumwunder und platzsparend zugleich. Aufgestellt bietet er viel zusätzliche Arbeitsfläche und wenn er nicht gebraucht wird, kann er komprimiert verstaut werden. Dies macht ihn zu einer wertvollen Ergänzung für jedes Homeoffice.



## Gute Gründe, Den Ergo-Boost Schreibtischaufsatz zu verwenden

### Stufenlose Höheneinstellung

Die im Ergo-Boost Schreibtischaufsatz integrierte Gasfeder ermöglicht einen schnellen, reibungslosen Wechsel zwischen sitzender und stehender Arbeitshaltung. Die direkte Höheneinstellung ohne Versatz stellt sicher, dass der vom Nutzer gewünschte Abstand des Bildschirms in beiden Arbeitssituationen erhalten bleibt.

### Platzsparend

Die große flache Arbeitsfläche bietet Platz für bis zu zwei Monitore (oder Laptop und Monitor) und persönliche Dokumente. Dank des kompakten Designs kann der Ergo-Boost Schreibtischaufsatz schnell verstaut werden, wenn es nicht in Gebrauch ist.

### Erschwinglich

Eine kostengünstige Alternative zu einem Sitz-Steh-Arbeitsplatz.

### Ergonomische Vorteile

Für noch mehr ergonomischen Komfort lässt sich zusätzlich ein Monitorarm installieren.

### Stabilität

Filigrane Gestellkonstruktion, die trotzdem einen soliden, kipp sicheren Stand bietet.

### Sicherheit

Mit dem Ziel größtmögliche Anwendersicherheit zu gewährleisten, ist der Ergo-Boost Schreibtischaufsatz ohne Scher- und Klemmpunkte sowie scharfe Kanten konstruiert.

### Einfache, intuitive Nutzung

Ein einziger Griff unterhalb der Platte löst und verriegelt die Höheneinstellung. Keine Montage erforderlich - sofort einsatzbereit.

### Ergonomische Tastaturaufgabe

Entsprechend der Europäischen Standards für Tastatur-Auflagen:

- Breite passend für eine Volltastatur inkl. Platz für die PC-Maus wahlweise links oder rechts angeordnet.
- ausreichend Auflagentiefe für die Tastatur und 150mm Handballen-Stützbereich.
- in der niedrigsten Einstellung liegt die Tastaturaufgabe direkt auf der Tischplatte auf.



# Ergo-Boost

## Technische Informationen

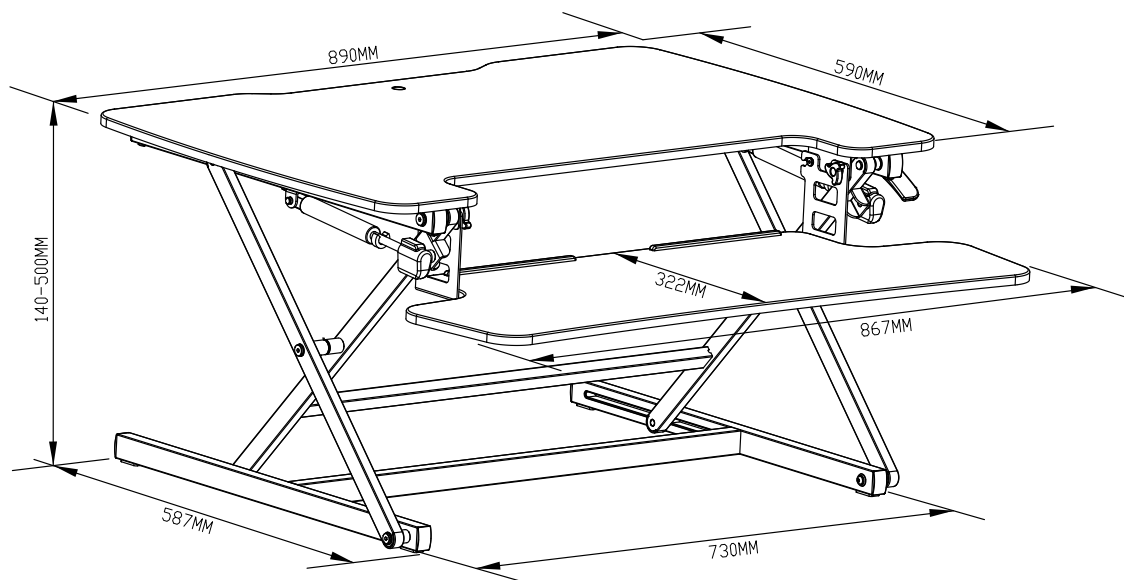

| Höheneinstellbereich | Maße der oberen Platte | Maße Tastaturplatte | max. Belastung der oberen Platte | max. Belastung der Tastaturplatte |
|----------------------|------------------------|---------------------|----------------------------------|-----------------------------------|
| 140-500mm            | 890x590mm              | 867x322mm           | 15kg                             | 2kg                               |

| Installation   | Klemmschutz  |
|--|--|
| <p>Ergo-Boost lässt sich mit oder ohne Tastaturablage verwenden.</p> | <p>Stellt sicher, dass die Hände nicht eingeklemmt werden, wenn die Höhenverstellung verwendet wird.</p> |

| Farben  | Garantie |
|---|----------|
| schwarz   | 5 Jahre  |
| Material  |          |
| Pulverbeschichteter Stahlrahmen<br>Folienverpackte Beschichtete MDF-Platten |          |



Produkte und Lösungen für moderne Arbeitsplatz-Ergonomie.

Für mehr Informationen, Preise und Muster nehmen Sie mit  
Adapt Deutschland GmbH Kontakt auf unter:

+49 (0) 2154 891 40 0

[infode@adapt-global.com](mailto:infode@adapt-global.com)

[www.adapt-deutschland.eu](http://www.adapt-deutschland.eu)